



แบบสำรวจ

การปรับปรุงสภาพการทำงาน

ในสถานประกอบการกิจการขนาดกลางและขนาดเล็ก

Work Improvement in Small Enterprises (WISE)



สถาบันความปลอดภัยในการทำงาน
กรมสวัสดิการและคุ้มครองแรงงาน

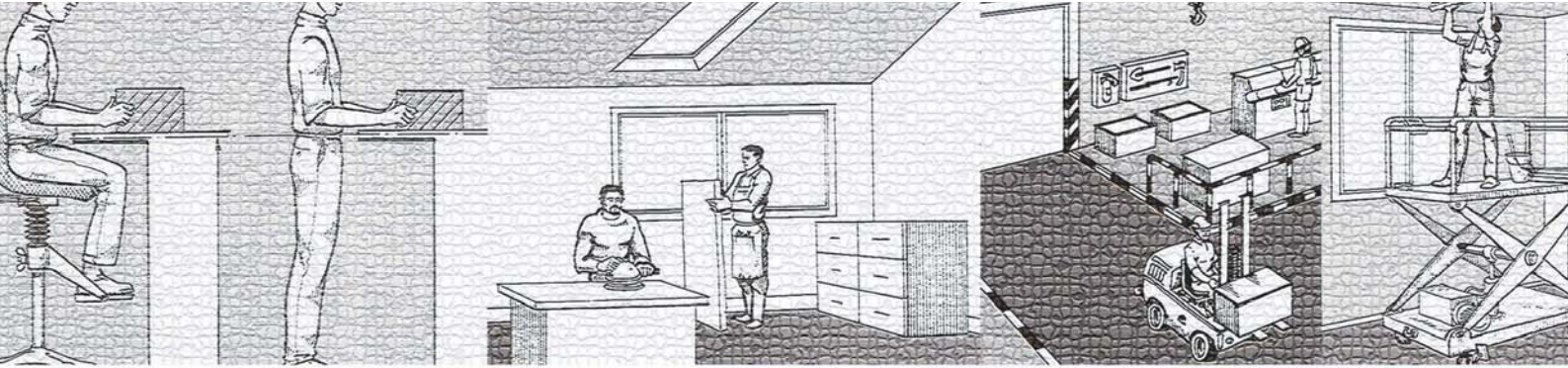

คำนำ

ในปัจจุบันประเทศไทยมีสถานประกอบการกิจการขนาดกลางและขนาดเล็กเป็นจำนวนมาก ซึ่งสถานประกอบการเหล่านี้มักประสบปัญหาการประสบอันตรายอันเนื่องมาจากการทำงานเป็นจำนวนมาก ทำให้นายจ้างต้องสูญเสียเงินทดแทนที่จะต้องจ่ายเป็นค่าใช้จ่ายในการรักษาพยาบาล ค่าทดแทนการหยุดงาน ค่าสูญเสียอวัยวะ ค่าทุพพลภาพ ตลอดจนค่าทำศพ ให้แก่ลูกจ้างและครอบครัวในปีหนึ่งๆ เป็นเงินมหาศาล ซึ่งส่งผลกระทบต่อเศรษฐกิจของนายจ้างเจ้าของสถานประกอบการ และเศรษฐกิจโดยรวมของประเทศ

กรมสวัสดิการและคุ้มครองแรงงาน โดยสถาบันความปลอดภัยในการทำงาน จึงได้จัดพิมพ์ "แบบสำรวจการปรับปรุงสภาพการทำงานในสถานประกอบการขนาดกลางและขนาดเล็ก" ขึ้นเพื่อเผยแพร่ให้นายจ้าง และผู้ที่เกี่ยวข้องได้ใช้เป็นเครื่องมือในการสำรวจสภาพการทำงานของตนเอง และปรับปรุงสภาพการทำงานโดยวิธีการง่ายๆ ด้วยภูมิปัญญาคนไทย และประหยัด ตามหลักเศรษฐกิจพอเพียง ทั้งนี้เพื่อความปลอดภัยของลูกจ้างและผู้ที่เกี่ยวข้อง ซึ่งแบบสำรวจดังกล่าวได้รับความอนุเคราะห์สนับสนุนจากองค์การแรงงานระหว่างประเทศ (ILO) และหากท่านได้ใช้แบบสำรวจเพื่อประโยชน์ต่อการดำเนินการด้านความปลอดภัยและสุขภาพอนามัยในการทำงานแล้ว กรมสวัสดิการและคุ้มครองแรงงาน และองค์การแรงงานระหว่างประเทศจะยินดีเป็นอย่างยิ่ง

นายผดุงศักดิ์ เทพหัสดิน ณ อยุธยา
อธิบดีกรมสวัสดิการและคุ้มครองแรงงาน
มิถุนายน 2550

I am pleased to present the Thai version of the WISE (Work Improvement in Small Enterprises) checklist. Thai workers and owners in small enterprises in many provinces have been using the WISE checklist as a practical tool to improve safety, health and productivity. I would like to express my special appreciation to the Ministry of Labour, Thailand for their practical assistance to Thai small enterprises for improving their working conditions.

The WISE checklist is designed to help workers and owners in small enterprises find easy-to-implement solutions by learning from existing Thai safety and health good examples. The ideas you will find in this checklist are practical and can be implemented at low-cost. Please consider the following points when you use the WISE checklist:

- take a fresh look at your workplaces, and walk through with the checklist together with your colleagues;
- encourage both women and men to actively participate in the checklist exercise;
- check all aspects of your work including materials handling, work posture, safe use of machines, electricity and chemicals, and toilets, safe drinking water and other welfare facilities;
- discuss the checklist results in a group and find your priority improvement actions;
- start with low-cost improvements by using locally available materials.

Small enterprises are increasingly playing vital roles for the socio-economic development worldwide. The WISE training programme and its action-checklist have been widely applied in many countries. Practical experiences and achievements among Thai small enterprises are well known as encouraging examples.

We do hope that more and more Thai small enterprises will use the Thai version WISE checklist and get practical benefits by improving their safety, health, working conditions and productivity.

August 2007

Tsuyoshi Kawakami
Senior Specialist in Occupational Safety and Health
ILO Sub-regional Office for East Asia
Bangkok, Thailand
Email: kawakami@ilo.org

แบบสำรวจ

แบบสำรวจการปรับปรุงสภาพการทำงาน
ในสถานประกอบการขนาดกลางและขนาดเล็ก



วิธีการใช้แบบสำรวจ

1. การสำรวจนี้ หากท่านมีได้ดำเนินการในสถานประกอบการของท่านเอง ท่านควรสอบถามข้อมูลทั่วไป หรือสิ่งที่ท่านต้องการทราบจากเจ้าของหรือผู้จัดการ และท่านควรทราบเกี่ยวกับผลิตภัณฑ์หลัก วิธีการผลิต จำนวนพนักงาน (แยกเพศชาย-หญิง) ชั่วโมงทำงาน (รวมเวลาพักเที่ยง และพักอื่นๆ) และปัญหาด้านแรงงานที่สำคัญๆ ของสถานประกอบการแห่งนั้นด้วย
2. กำหนดพื้นที่ที่จะทำการสำรวจ หากเป็นสถานประกอบการขนาดเล็ก สามารถสำรวจสถานที่ทำงานรวมทั้งหมดในคราวเดียวกันได้ แต่ถ้าเป็นสถานประกอบการขนาดค่อนข้างใหญ่ ควรแบ่งสถานที่ทำงานเป็นส่วนๆ หรือกำหนดแผนกที่จะทำการสำรวจ
3. อ่านแบบสำรวจทั้งหมด แล้วเดินดูให้ทั่วสถานที่ทำงาน ก่อนทำการสำรวจตามแบบสำรวจ
4. อ่านและพิจารณาตามแบบสำรวจทุกข้ออย่างละเอียด แล้วพิจารณาหาทางดำเนินการปรับปรุง หากจำเป็นอาจสอบถามปัญหาต่างๆ จากเจ้าของ หรือพนักงานในสถานประกอบการนั้น ให้ทำเครื่องหมายใน ภายใต้ข้อความ **"ท่านมีข้อเสนอแนะเพื่อการปรับปรุงหรือไม่"** ดังนี้
 - 4.1 ถ้าหากมาตรการนั้นได้ดำเนินการไปแล้ว หรือไม่มีความจำเป็นต้องปรับปรุงแก้ไข ให้ทำเครื่องหมายใน หน้าคำว่า **"ไม่มี"**
 - 4.2 ถ้าหากคิดว่ามาตรการนั้นเป็นประโยชน์ ให้ทำเครื่องหมายใน หน้าคำว่า **"มี"** และอธิบายข้อเสนอแนะหรือบริเวณที่จะทำการปรับปรุง ลงในเนื้อที่ว่างใต้คำว่า **"หมายเหตุ"**
 - 4.3 ในข้อที่ได้ทำเครื่องหมายใน หน้าคำว่า **"มี"** หากคิดว่ามาตรการนั้นมีความสำคัญและจำเป็นเร่งด่วนที่ควรได้มีการปรับปรุงโดยเร็ว ให้ทำเครื่องหมายใน หน้าคำว่า **"ปรับปรุงโดยเร็ว"**
5. หลังจากได้สำรวจเสร็จเรียบร้อยแล้ว ให้ทบทวนดูแบบสำรวจ โดยเฉพาะข้อที่ได้ทำเครื่องหมายใน หน้าคำว่า **ปรับปรุงโดยเร็ว** โดยเลือกไว้เพียง 2-3 ข้อที่เห็นว่า ถ้าได้รับการปรับปรุงแล้ว จะเกิดประโยชน์มากที่สุด
6. ก่อนเสร็จสิ้นการสำรวจ ให้ตรวจดูว่าได้ทำเครื่องหมายใน หน้าคำว่า **"ไม่มี"** หรือ **"มี"** และมีบางข้อที่ทำเครื่องหมายใน หน้าคำว่า **"มี"** ได้เลือกให้ความสำคัญในช่อง **"ปรับปรุงโดยเร็ว"** เรียบร้อยแล้ว
7. แบบสำรวจนี้เป็นแบบสำรวจทั่วไป ท่านอาจ **"เพิ่ม"** **"ลด"** หรือ **"ประยุกต์"** บางข้อให้เหมาะสมกับสถานที่ทำงานนั้นๆ แล้วนำมาจัดเป็นแบบสำรวจขึ้นใหม่ เพื่อใช้สำหรับสถานที่ทำงานนั้นๆ

การจัดเก็บและขนย้ายวัสดุสิ่งของ

1. ควรนำของทุกอย่างที่ไม่ได้ใช้เป็นประจำ ออกจากบริเวณที่ทำงาน

ท่านมีข้อเสนอแนะเพื่อการปรับปรุงหรือไม่

ไม่มี มี ปรับปรุงโดยเร็ว

หมายเหตุ :

.....

.....

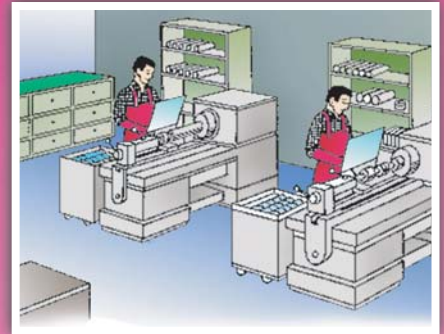

2. ควรจัดให้มีชั้นวางของที่สะดวกและเพียงพอ สำหรับเก็บเครื่องมือ วัสดุดิบ ชิ้นส่วนต่างๆ และผลผลิต

ท่านมีข้อเสนอแนะเพื่อการปรับปรุงหรือไม่

ไม่มี มี ปรับปรุงโดยเร็ว

หมายเหตุ :

.....

.....

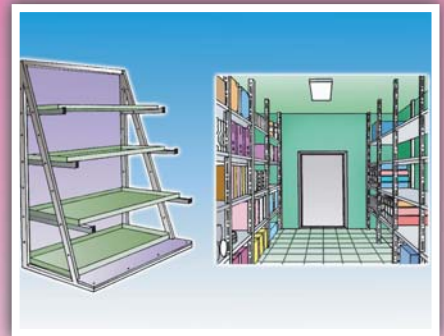

3. ควรใช้แผ่นรองสิ่งของ (แพallet) ที่ออกแบบเป็นพิเศษ สำหรับวางและขนย้ายวัสดุดิบ สินค้าสำเร็จรูป และผลผลิตต่างๆ

ท่านมีข้อเสนอแนะเพื่อการปรับปรุงหรือไม่

ไม่มี มี ปรับปรุงโดยเร็ว

หมายเหตุ :

.....

.....

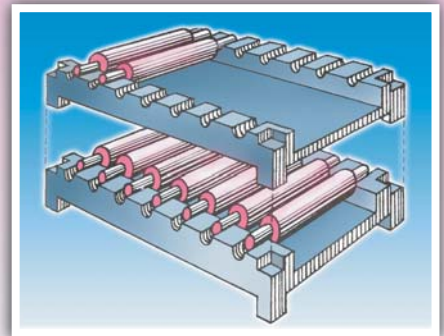

4. ควรติดตั้งตู้เก็บของ กระบะ โต๊ะปฏิบัติงาน และอื่นๆ ที่จำเป็นต้องเคลื่อนย้ายบ่อยๆ

ท่านมีข้อเสนอแนะเพื่อการปรับปรุงหรือไม่

ไม่มี มี ปรับปรุงโดยเร็ว

หมายเหตุ :

.....

.....

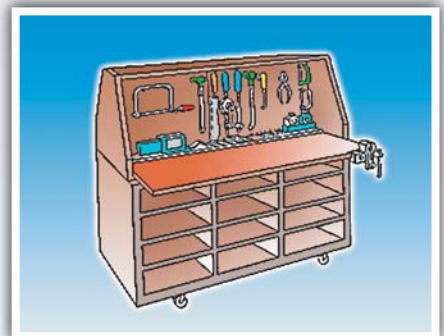

5. ควรใช้รถเข็น กระบะที่เคลื่อนที่ได้ บันจั้น รางส่งของ หรือกลไกอื่นๆ เพื่อช่วยขนย้ายของหนัก

ท่านมีข้อเสนอแนะเพื่อการปรับปรุงหรือไม่

ไม่มี มี ปรับปรุงโดยเร็ว

หมายเหตุ :

.....

.....

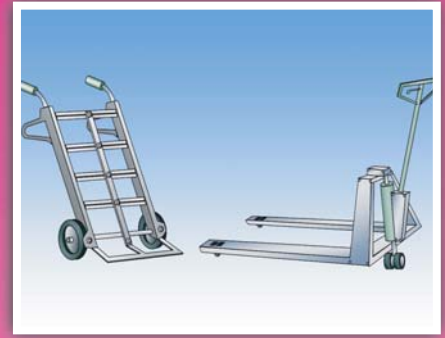

จุดที่ทำงาน

6. ควรติดตั้งสวิทช์ เครื่องมือ ปุ่มควบคุม และวัสดุต่างๆ ให้อยู่ในระยะที่หยิบจับง่ายและสะดวก

ท่านมีข้อเสนอแนะเพื่อการปรับปรุงหรือไม่

ไม่มี มี ปรับปรุงโดยเร็ว

หมายเหตุ :

.....

.....

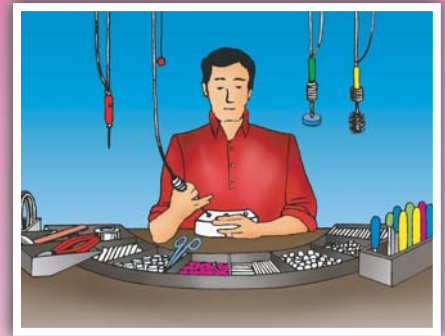

7. ควรใช้อุปกรณ์ช่วยยก คานงัดหรือกลไกอื่นๆ เพื่อช่วยให้การออกแรงของพนักงานลดลง

ท่านมีข้อเสนอแนะเพื่อการปรับปรุงหรือไม่

ไม่มี มี ปรับปรุงโดยเร็ว

หมายเหตุ :

.....

.....

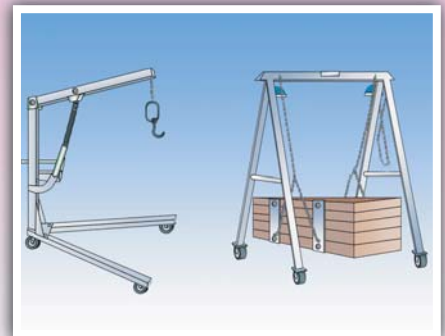

8. ควรจัดให้มีพื้นที่ทำงานที่มั่นคงแข็งแรง สำหรับสถานที่ทำงานทุกแห่ง

ท่านมีข้อเสนอแนะเพื่อการปรับปรุงหรือไม่

ไม่มี มี ปรับปรุงโดยเร็ว

หมายเหตุ :

.....

.....

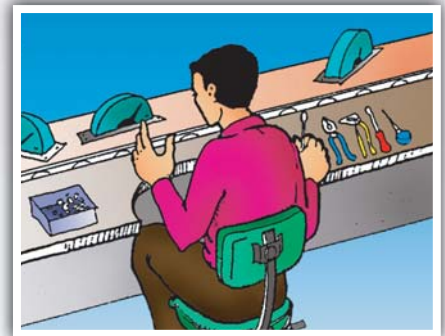

9. ควรใช้จิก ปากกาจับชิ้นงาน หรืออุปกรณ์อื่นๆ เพื่อยึดจับชิ้นงานขณะทำงาน

ท่านมีข้อเสนอแนะเพื่อการปรับปรุงหรือไม่

ไม่มี มี ปรับปรุงโดยเร็ว

หมายเหตุ :

.....

.....

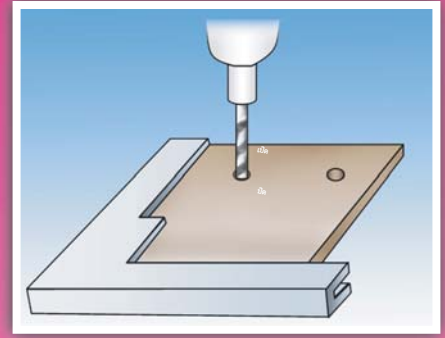

10. ควรปรับระดับความสูงของอุปกรณ์ บุ่มควบคุมงาน พื้นที่ทำงานต่างๆ เพื่อหลีกเลี่ยงการทำงานที่ต้องอยู่ในท่าองตัว โกงโค้ง หรือยกแขนสูง

ท่านมีข้อเสนอแนะเพื่อการปรับปรุงหรือไม่

ไม่มี มี ปรับปรุงโดยเร็ว

หมายเหตุ :

.....

.....



11. ควรเปลี่ยนวิธีการทำงาน เพื่อให้พนักงานสามารถยืนหรือนั่งสลับกันในขณะทำงานได้

ท่านมีข้อเสนอแนะเพื่อการปรับปรุงหรือไม่

ไม่มี มี ปรับปรุงโดยเร็ว

หมายเหตุ :

.....

.....



12. ควรจัดให้มีเก้าอี้ ม้านั่งที่มีความสูงพอเหมาะ และมีพนักพิงที่แข็งแรง

ท่านมีข้อเสนอแนะเพื่อการปรับปรุงหรือไม่

ไม่มี มี ปรับปรุงโดยเร็ว

หมายเหตุ :

.....

.....



ความปลอดภัยของเครื่องจักร

13. ควรติดตั้งการ์ดหรือฝาครอบนิรภัยส่วนที่เคลื่อนไหวของเครื่องจักร และอุปกรณ์ส่งถ่ายกำลังที่อาจเกิดอันตราย

ท่านมีข้อเสนอแนะเพื่อการปรับปรุงหรือไม่

ไม่มี มี ปรับปรุงโดยเร็ว

หมายเหตุ :

.....

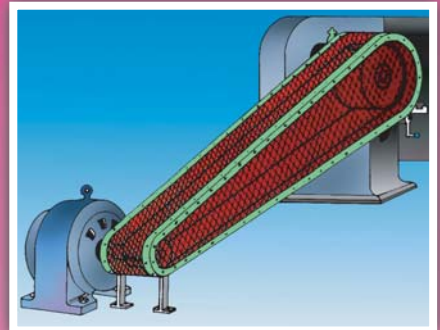

14. ควรติดตั้งอุปกรณ์ความปลอดภัยต่างๆ ที่สามารถหยุดการทำงานของเครื่องจักรขณะที่มือของพนักงานยังอยู่ในส่วนที่เป็นอันตราย

ท่านมีข้อเสนอแนะเพื่อการปรับปรุงหรือไม่

ไม่มี มี ปรับปรุงโดยเร็ว

หมายเหตุ :

.....

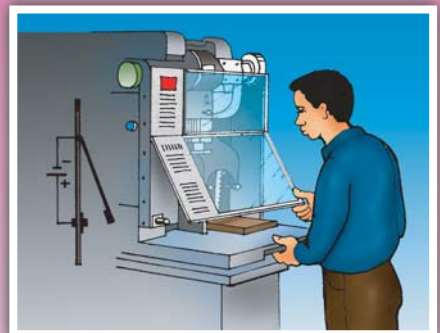

15. ควรออกแบบการ์ดหรือฝาครอบนิรภัยป้องกันอันตรายขึ้นใหม่ ถ้าหากฝาครอบนิรภัยนั้นทำให้การมองเห็นไม่สะดวกเป็นอุปสรรคต่อการผลิต หรือการบำรุงรักษา

ท่านมีข้อเสนอแนะเพื่อการปรับปรุงหรือไม่

ไม่มี มี ปรับปรุงโดยเร็ว

หมายเหตุ :

.....

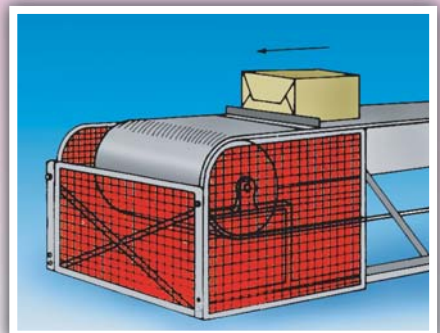

16. ควรใช้อุปกรณ์หรือเครื่องป้อนชิ้นงานเข้าเครื่องจักร

ท่านมีข้อเสนอแนะเพื่อการปรับปรุงหรือไม่

ไม่มี มี ปรับปรุงโดยเร็ว

หมายเหตุ :

.....

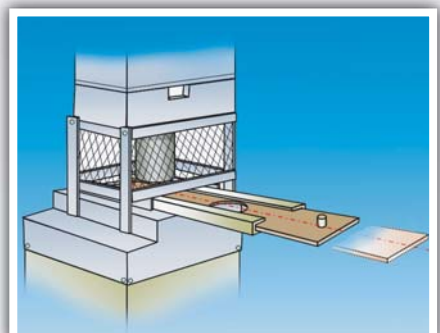

17. ให้แน่ใจว่า มีการบำรุงรักษาเครื่องจักรเป็นอย่างดี และไม่มีชิ้นส่วนที่ชำรุด

ท่านมีข้อเสนอแนะเพื่อการปรับปรุงหรือไม่

ไม่มี มี ปรับปรุงโดยเร็ว

หมายเหตุ :

.....

.....

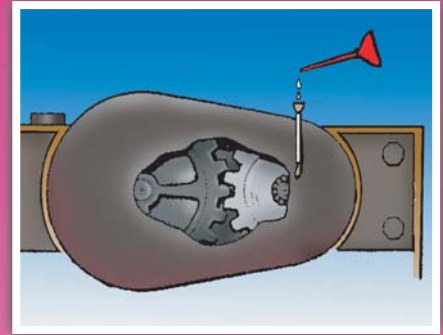

การควบคุมสารเคมีอันตราย

18. ในกระบวนการผลิตควรใช้สารเคมีที่มีอันตรายน้อย แทนสารเคมีที่มีอันตรายมาก

ท่านมีข้อเสนอแนะเพื่อการปรับปรุงหรือไม่

ไม่มี มี ปรับปรุงโดยเร็ว

หมายเหตุ :

.....

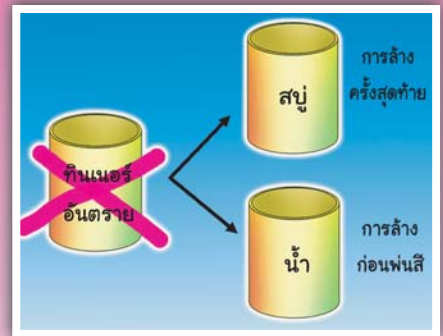

19. ให้แน่ใจว่ามีการเก็บสี กาว สารตัวทำละลาย เช่น ทินเนอร์ เบนซิน ฯลฯ ไว้ในภาชนะที่ปิดมิดชิด

ท่านมีข้อเสนอแนะเพื่อการปรับปรุงหรือไม่

ไม่มี มี ปรับปรุงโดยเร็ว

หมายเหตุ :

.....



20. ควรติดตั้งหรือปรับปรุงเครื่องดูดอากาศเฉพาะที่

ท่านมีข้อเสนอแนะเพื่อการปรับปรุงหรือไม่

ไม่มี มี ปรับปรุงโดยเร็ว

หมายเหตุ :

.....



21. ให้แน่ใจว่า พนักงานที่ต้องสัมผัสกับสารอันตรายต่างๆ ได้ล้างมือ ฟอกสบู่ก่อนรับประทานอาหารหรือดื่มน้ำ ตลอดจนอาบน้ำและเปลี่ยนเครื่องแต่งตัวก่อนกลับบ้าน ท่านมีข้อเสนอแนะเพื่อการปรับปรุงหรือไม่

ไม่มี มี ปรับปรุงโดยเร็ว

หมายเหตุ :

.....

.....

22. ควรจัดให้มีอุปกรณ์คุ้มครองความปลอดภัยส่วนบุคคลที่เหมาะสมและเพียงพอ เช่น แว่นตานิรภัย กระบังหน้า หน้ากากป้องกันสารพิษ รองเท้านิรภัย หมวกนิรภัย และถุงมือนิรภัย ฯลฯ

ท่านมีข้อเสนอแนะเพื่อการปรับปรุงหรือไม่

ไม่มี มี ปรับปรุงโดยเร็ว

หมายเหตุ :

.....

.....

23. ควรจัดให้มีการอบรมวิธีการใช้และบำรุงรักษาอุปกรณ์คุ้มครองความปลอดภัยส่วนบุคคลอย่างถูกวิธีและมีการดูแลตรวจสอบให้มีการใช้เป็นประจำ

ท่านมีข้อเสนอแนะเพื่อการปรับปรุงหรือไม่

ไม่มี มี ปรับปรุงโดยเร็ว

หมายเหตุ :

.....

.....

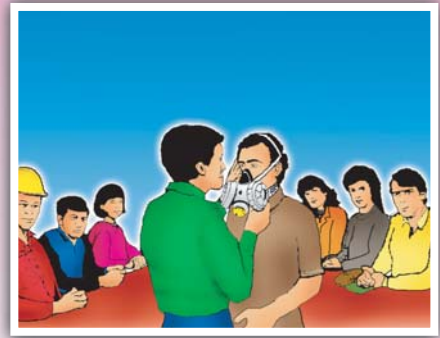

แสงสว่าง

24. ควรมีการเพิ่มช่องแสง และทำความสะอาดช่องแสงเป็นประจำสม่ำเสมอ

ท่านมีข้อเสนอแนะเพื่อการปรับปรุงหรือไม่

ไม่มี มี ปรับปรุงโดยเร็ว

หมายเหตุ :

.....

.....



25. ควรทาสีเพดานด้วยสีขาวและผนังห้องด้วยสีอ่อน รวมทั้งดูแลให้สะอาดอยู่เสมอ

ท่านมีข้อเสนอแนะเพื่อการปรับปรุงหรือไม่

- ไม่มี มี ปรับปรุงโดยเร็ว

หมายเหตุ :

.....

.....

26. ควรจัดให้มีแสงสว่างที่เพียงพอและเหมาะสมกับลักษณะงาน โดยการเพิ่มดวงไฟ โคมไฟ ฉากสะท้อนแสง หรือเปลี่ยนตำแหน่งดวงไฟที่มีอยู่

ท่านมีข้อเสนอแนะเพื่อการปรับปรุงหรือไม่

- ไม่มี มี ปรับปรุงโดยเร็ว

หมายเหตุ :

.....

.....

27. ควรลดแสงจ้า เช่น ใช้ฉากกัน เพิ่มโคมไฟ หรือเปลี่ยนตำแหน่งดวงไฟ ใช้พื้นผิวด้านแทนผิวที่มันวาว หรือจัดตำแหน่งสถานที่ทำงานของพนักงานใหม่

ท่านมีข้อเสนอแนะเพื่อการปรับปรุงหรือไม่

- ไม่มี มี ปรับปรุงโดยเร็ว

หมายเหตุ :

.....

.....

28. ควรจัดให้มีดวงไฟเฉพาะที่ หรือดวงไฟที่ปรับระดับได้ ให้เหมาะสมกับงานที่ละเอียด

ท่านมีข้อเสนอแนะเพื่อการปรับปรุงหรือไม่

- ไม่มี มี ปรับปรุงโดยเร็ว

หมายเหตุ :

.....

.....

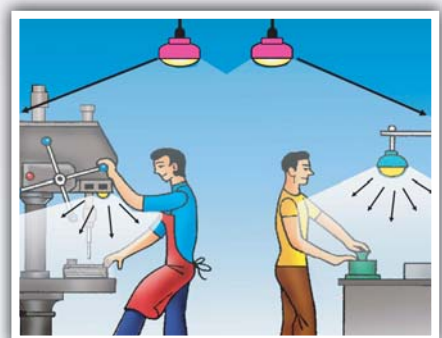
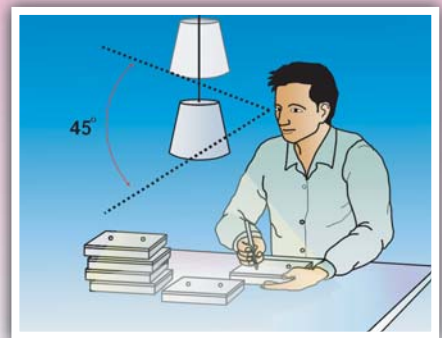
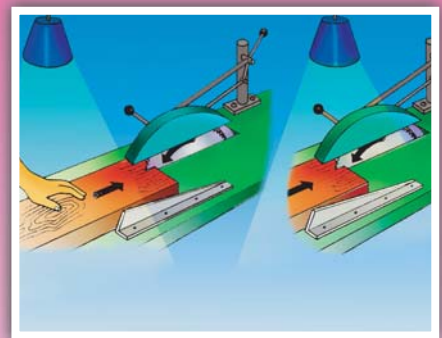

29. ควรทำความสะอาดและดูแลรักษาอุปกรณ์ที่ให้แสงสว่าง และเปลี่ยนดวงไฟเป็นประจำ

ท่านมีข้อเสนอแนะเพื่อการปรับปรุงหรือไม่

- ไม่มี มี ปรับปรุงโดยเร็ว

หมายเหตุ :

.....



สวัสดิการในการทำงาน

30. ควรจัดให้มีน้ำดื่มที่สะอาดในสถานที่ทำงานอย่างเพียงพอ

ท่านมีข้อเสนอแนะเพื่อการปรับปรุงหรือไม่

- ไม่มี มี ปรับปรุงโดยเร็ว

หมายเหตุ :

.....

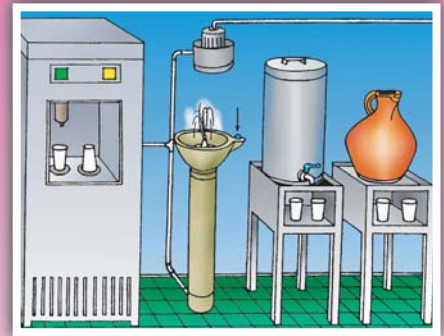

31. ควรจัดให้มีห้องน้ำ-ห้องสุขาที่สะอาดพร้อมสบู่ใกล้สถานที่ทำงาน และมีห้องสุขาสำหรับเพศหญิงแยกต่างหาก

ท่านมีข้อเสนอแนะเพื่อการปรับปรุงหรือไม่

- ไม่มี มี ปรับปรุงโดยเร็ว

หมายเหตุ :

.....



32. ควรจัดให้มีที่รับประทานอาหารที่สะอาด สะดวก เป็นสัดส่วน

ท่านมีข้อเสนอแนะเพื่อการปรับปรุงหรือไม่

- ไม่มี มี ปรับปรุงโดยเร็ว

หมายเหตุ :

.....

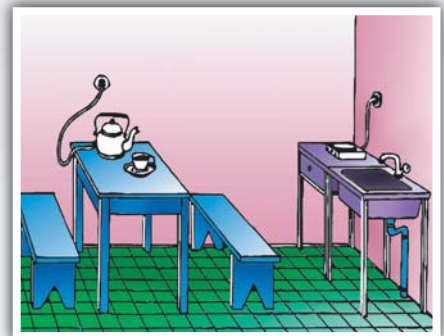

33. ควรจัดให้มีที่เก็บของส่วนตัว เช่น เสื้อผ้า ที่เก็บรถจักรยาน หรือของส่วนตัวอื่นๆ

ท่านมีข้อเสนอแนะเพื่อการปรับปรุงหรือไม่

ไม่มี มี ปรับปรุงโดยเร็ว

หมายเหตุ :

.....

.....



34. ควรจัดให้มีอุปกรณ์ปฐมพยาบาล และมีการฝึกหัดผู้ช่วยปฐมพยาบาล

ท่านมีข้อเสนอแนะเพื่อการปรับปรุงหรือไม่

ไม่มี มี ปรับปรุงโดยเร็ว

หมายเหตุ :

.....

.....



อาคารและสถานที่

35. ควรปรับปรุงการป้องกันความร้อนของอาคาร โดยบรรณวนกันความร้อนที่หลังคาและผนัง

ท่านมีข้อเสนอแนะเพื่อการปรับปรุงหรือไม่

ไม่มี มี ปรับปรุงโดยเร็ว

หมายเหตุ :

.....

.....

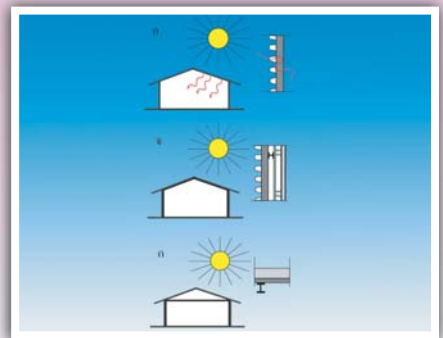

36. ควรเพิ่มการระบายอากาศแบบธรรมชาติ โดยเพิ่มช่องระบายอากาศที่หลังคา ผนัง และเพิ่มหน้าต่าง หรือประตู

ท่านมีข้อเสนอแนะเพื่อการปรับปรุงหรือไม่

ไม่มี มี ปรับปรุงโดยเร็ว

หมายเหตุ :

.....

.....

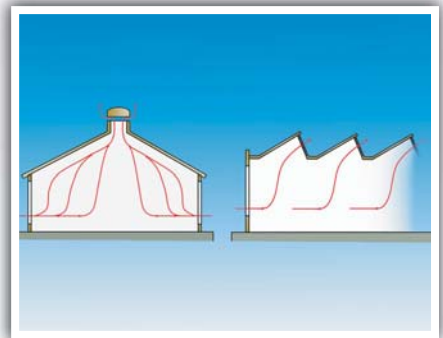

37. ควรย้ายแหล่งกำเนิดความร้อน เสียง คว้น หรือไอจากงานเชื่อม ฯลฯ ออกจากสถานที่ทำงาน หรือติดตั้งเครื่องดูดอากาศเสีย มีฉากกันอย่างเพียงพอ หรือปรับปรุงโดยวิธีอื่นๆ ที่มีประสิทธิภาพ

ท่านมีข้อเสนอแนะเพื่อการปรับปรุงหรือไม่

ไม่มี มี ปรับปรุงโดยเร็ว

หมายเหตุ :

.....

38. ควรจัดให้มีเครื่องดับเพลิงชนิดมือถืออย่างเพียงพอ และนำมาใช้ได้สะดวก รวมทั้งพนักงานจะต้องรู้วิธีการใช้เครื่องดับเพลิงนั้น

ท่านมีข้อเสนอแนะเพื่อการปรับปรุงหรือไม่

ไม่มี มี ปรับปรุงโดยเร็ว

หมายเหตุ :

.....

39. ควรจัดให้มีทางออกที่ไม่มีสิ่งกีดขวาง อย่างน้อย 2 ทาง ในที่ทำงานทุกชั้น หรือทุกห้องใหญ่

ท่านมีข้อเสนอแนะเพื่อการปรับปรุงหรือไม่

ไม่มี มี ปรับปรุงโดยเร็ว

หมายเหตุ :

.....

40. ควรจัดทางเดินให้โล่งเตียน และมีการทาสีตีเส้น หรือมีรั้วชัดเจน เพื่อสะดวกต่อการเดินไปมาของพนักงาน และการขนย้ายสิ่งของ

ท่านมีข้อเสนอแนะเพื่อการปรับปรุงหรือไม่

ไม่มี มี ปรับปรุงโดยเร็ว

หมายเหตุ :

.....

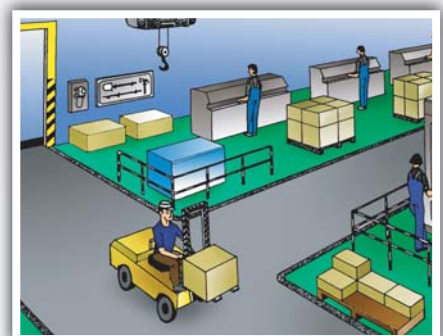
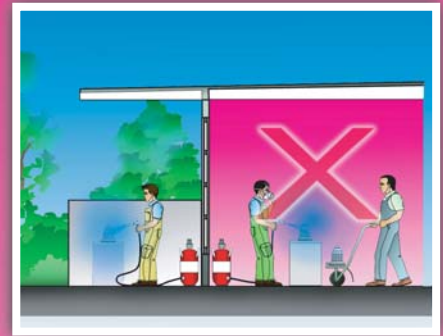

41. ควรจัดการเดินสายไฟที่ไม่เป็นระเบียบ ระเบะระกะ ผิดหลักเกณฑ์

ท่านมีข้อเสนอแนะเพื่อการปรับปรุงหรือไม่

- ไม่มี มี ปรับปรุงโดยเร็ว

หมายเหตุ :

.....

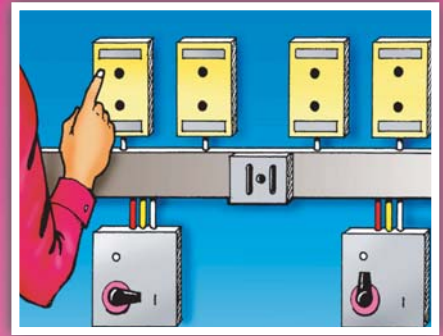

การจัดระบบงาน

42. ควรจัดงานบางอย่างที่ต้องใช้แรงมากเกินไป โดยการใช้เครื่องจักรเข้ามาช่วยผ่อนแรง

ท่านมีข้อเสนอแนะเพื่อการปรับปรุงหรือไม่

- ไม่มี มี ปรับปรุงโดยเร็ว

หมายเหตุ :

.....



43. ควรให้พนักงานสดชื่นตื่นตัวอยู่เสมอ ลดความเมื่อยล้า โดยการเปลี่ยนลักษณะงานที่ทำบ่อยๆ มีโอกาสเปลี่ยน อิริยาบถการทำงาน มีช่วงพักสั้นๆ มีโอกาสพูดคุยกับ พนักงานอื่นๆ บ้าง หรือมีเพลงฟัง

ท่านมีข้อเสนอแนะเพื่อการปรับปรุงหรือไม่

- ไม่มี มี ปรับปรุงโดยเร็ว

หมายเหตุ :

.....



44. ควรใช้หลักการงานที่มีสติกส์สำรอง เพื่อให้การไหล ของงานเป็นไปอย่างสม่ำเสมอในขณะที่พนักงานสามารถ ควบคุม การทำงานของตนเองได้

ท่านมีข้อเสนอแนะเพื่อการปรับปรุงหรือไม่

- ไม่มี มี ปรับปรุงโดยเร็ว

หมายเหตุ :

.....

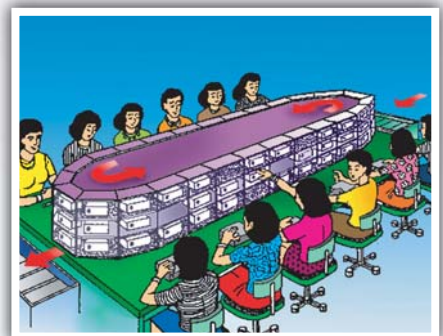

45. ควรใช้กลุ่มควบคุมคุณภาพ หรือทำงานเป็นกลุ่ม เพื่อช่วยกันปรับปรุงผลผลิตและคุณภาพ

ท่านมีข้อเสนอแนะเพื่อการปรับปรุงหรือไม่

- ไม่มี มี ปรับปรุงโดยเร็ว

หมายเหตุ :

.....

.....

46. ควรจัดวางผังใหม่และลำดับขั้นตอนการทำงานใหม่ เพื่อช่วยให้การไหลของการผลิตดีขึ้น

ท่านมีข้อเสนอแนะเพื่อการปรับปรุงหรือไม่

- ไม่มี มี ปรับปรุงโดยเร็ว

หมายเหตุ :

.....

.....

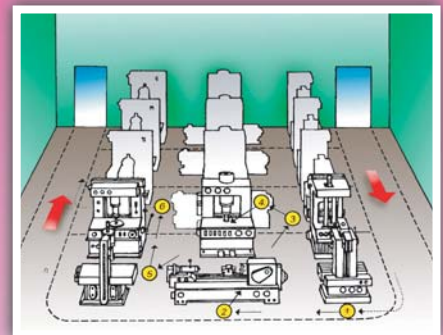
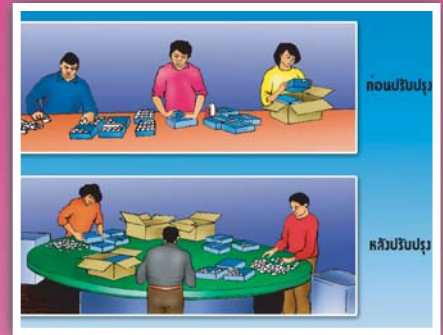

ภาพตัวอย่างการปรับปรุง

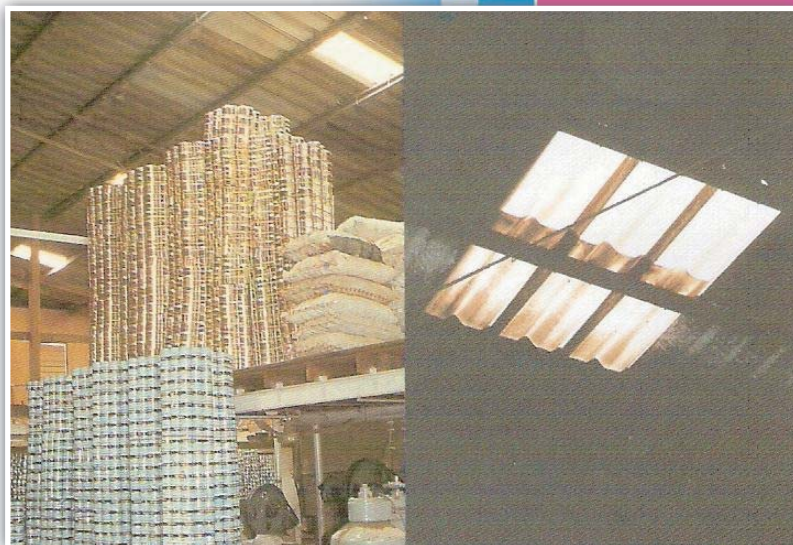

ติดกระเบื้องโปร่งแสงเพื่อเพิ่มแสงสว่างในการทำงาน

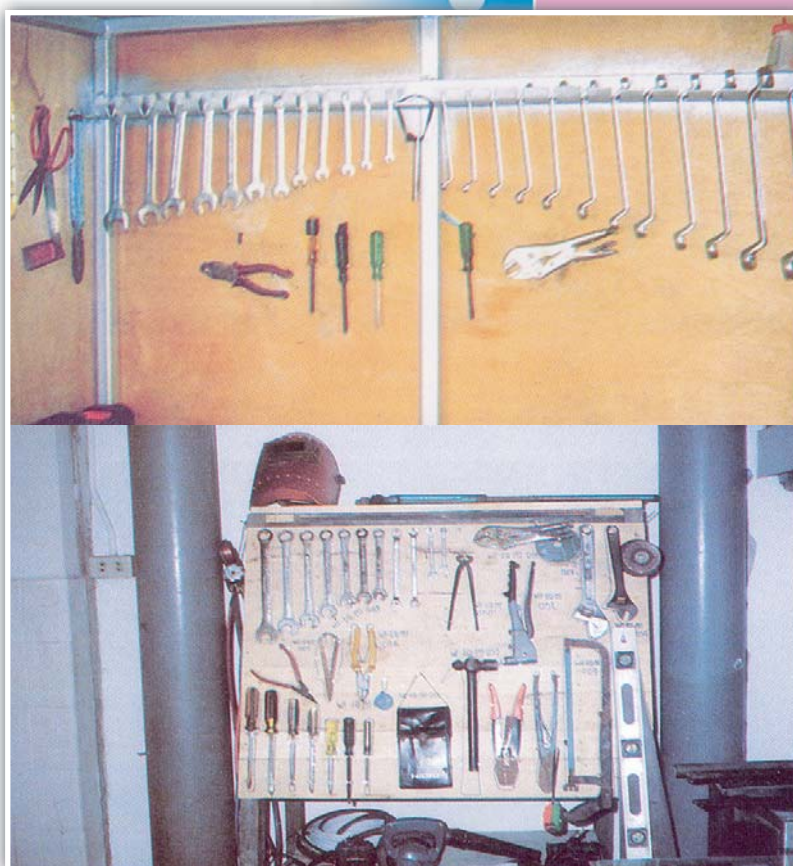

จัดเก็บเครื่องมือ เครื่องใช้ต่างๆ ให้เป็นระเบียบ แยกเป็นหมวดหมู่ ง่ายต่อการหยิบใช้

ภาพตัวอย่างการปรับปรุง



นำถังเปล่าที่ไม่ได้ใช้ประโยชน์อื่นแล้ว มาติดฉลากทำเป็นถังใส่วัสดุสิ่งของ ขยะ และเศษอาหารต่างๆ



ติดล้อเพื่อให้เคลื่อนย้ายได้สะดวก



จัดของเข้าที่ให้เป็นระเบียบ ทำให้มีพื้นที่ว่างเหลือให้พนักงานได้เล่นกีฬา เป็นการผ่อนคลายความเครียดจากการทำงาน